

CITIZ&MILK MY MACHINE



Nespresso is an exclusive system creating the ultimate Espresso, time after time.

All *Nespresso* machines are equipped with a unique extraction system that guarantees up to 19 bar pressure. Each parameter has been calculated with great precision to ensure that all the aromas from each capsule can be extracted, to give the coffee body and create an exceptionally thick and smooth crema.

Nespresso est un système incomparable offrant un Espresso parfait, tasse après tasse.

Toutes les machines *Nespresso* sont équipées d'un système d'extraction unique à très haute pression (jusqu'à 19 bars). Chaque paramètre est calculé avec précision pour exprimer la totalité des arômes de chaque capsule, donner du corps au café et lui offrir une crema* d'une densité et d'une onctuosité exceptionnelles.

*crema: mousse de café

CONTENT / CONTENU



These instructions are part of the appliance. Read all instructions and all safety instructions before operating the appliance.

Lorsque vous voyez ce symbole, veuillez vous référer au chapitre Précautions importantes afin d'éviter tout risque de blessure ou de dommage.

SAFETY PRECAUTIONS / CONSIGNES DE SÉCURITÉ	3	RESET TO FACTORY SETTINGS / RESTAURER LES RÉGLAGES D'USINE	17
OVERVIEW / PRÉSENTATION	8	DESCALING / DÉTARTRAGE	18
SPECIFICATIONS / SPÉCIFICATIONS	8	CLEANING / NETTOYAGE	20
ENERGY SAVING MODE / MODE D'ÉCONOMIE D'ÉNERGIE	9	TROUBLESHOOTING / PANNES	21
FIRST USE OR AFTER A LONG PERIOD OF NON-USE /		CONTACT THE <i>NESPRESSO</i> CLUB / CONTACTER LE CLUB <i>NESPRESSO</i>	22
PREMIÈRE UTILISATION OU APRÈS UNE LONGUE PÉRIODE DE NON-UTILISATION	10	DISPOSAL AND ENVIRONMENTAL PROTECTION /	
COFFEE PREPARATION / PRÉPARATION DU CAFÉ	11	RECYCLAGE ET PROTECTION DE L'ENVIRONNEMENT	22
PROGRAMMING THE WATER VOLUME / PROGRAMMATION DU VOLUME D'EAU	12	LIMITED WARRANTY / GARANTIE LIMITÉE	23
AEROCCINO INSTRUCTIONS OF USE /			
MODE D'UTILISATION DE L'ÉMULSIONNEUR DE LAIT	13		
CLEANING THE AEROCCINO / NETTOYAGE DE L'ÉMULSIONNEUR DE LAIT	15		
EMPTYING THE SYSTEM BEFORE A PERIOD OF NON-USE AND			
FOR FROST PROTECTION, OR BEFORE A REPAIR /			
VIDANGE DU SYSTÈME AVANT UNE PÉRIODE D'INUTILISATION, POUR LA			
PROTECTION CONTRE LE GEL OU AVANT UNE RÉPARATION	16		

SAFETY PRECAUTIONS



⚠ CAUTION: the safety precautions are part of the appliance. Read them carefully before using your new appliance for the first time. Keep them in a place where you can find and refer to them later on.

⚠ CAUTION: when you see this sign, please refer to the safety precautions to avoid possible harm and damage.

i INFORMATION: when you see this sign, please take note of the advice for the correct and safe usage of your appliance.

- The appliance is intended to prepare beverages according to these instructions.
- Do not use the appliance for anything other than its intended use.
- This appliance has been designed for indoor and non-extreme temperature conditions use only.

- Protect the appliance from direct sunlight effect, prolonged water splash and humidity.
- This is a household appliance only. It is not intended to be used in: staff kitchen areas in shops, offices and other working environments; farm houses; by clients in hotels, motels and other residential type environments; bed and breakfast type environments.
- This appliance may be used by children of at least 8 years of age, as long as they are supervised and have been given instructions about using the appliance safely and are fully aware of the dangers involved. Cleaning and user maintenance shall not be made by children unless they are older than 8 and they are supervised by an adult.
- Keep the appliance and its cord out of reach of children under 8 years of age.
- This appliance may be used by persons with reduced physical, sensory or mental capabilities, or whose experience or knowledge is not sufficient, provided they are supervised or have received instruction to use the appliance safely and

- understand the dangers.
- Children shall not use the appliance as a toy.
- The appliance is only to be used with the base provided.
- The manufacturer accepts no responsibility and the guarantee will not apply for any commercial use, inappropriate handling or use of the appliance, any damage resulting from use for other purposes, faulty operation, non-professionals' repair or failure to comply with the instructions.

Avoid risk of fatal electric shock and fire

- In case of an emergency: immediately remove the plug from the power socket.
- Only plug the appliance into suitable, easily accessible, earthed mains connections. Make sure that the voltage of the power source is the same as that specified on the rating plate. The use of an incorrect connection voids the guarantee.

The appliance must only be connected after installation

- Do not pull the cord over sharp edges, clamp it or allow it to hang down.
- Keep the cord away from heat and damp.
- If the supply cord or the plug are damaged, they must be replaced by the manufacturer, its service agent or similarly qualified persons.
- If the supply cord or the plug are damaged, do not operate the appliance. Only return the appliance to the *Nespresso Club* or to a *Nespresso* authorized representative.
- If an extension cord is required, use only an earthed cord with a conductor cross-section of at least 1.5 mm² or matching input power.
- To avoid hazardous damage, never place the appliance on or beside hot surfaces such as radiators, stoves, ovens, gas burners, open flame, or similar.
- Always place it on a horizontal, stable and even surface. The surface must be resistant to heat and fluids, like water, coffee, descaler or similar.
- The appliance shall not be placed in a cabinet when in use.

EN SAFETY PRECAUTIONS

- Disconnect the appliance from the mains when not in use for a long period. Disconnect by pulling out the plug and not by pulling the cord itself or the cord may become damaged.
- Before cleaning and servicing, remove the plug from the mains socket and let the appliance cool down.
- To disconnect the appliance, stop any preparation, then remove the plug from the power socket.
- Never touch the cord with wet hands.
- Never immerse the appliance or part of it in water or other liquid.
- Never put the appliance or part of it in a dishwasher.
- Electricity and water together is dangerous and can lead to fatal electrical shocks.
- Do not open the appliance. Hazardous voltage inside!
- Do not put anything into any openings. Doing so may cause fire or electrical shock!
- The use of accessory attachments not recommended by the manufacturer may result in fire, electric shock or injury

to persons.

Avoid possible harm when operating the appliance

- Never leave the appliance unattended during operation.
- Do not use the appliance if it is damaged, has been dropped or not operating perfectly. Immediately remove the plug from the power socket. Contact the *Nespresso Club* or *Nespresso* authorized representative for examination, repair or adjustment.
- A damaged appliance can cause electrical shocks, burns and fire.
- Always completely close the lever and never lift it during operation. Scalding may occur.
- Do not put fingers under coffee outlet, risk of scalding.
- Do not put fingers into capsule compartment or the capsule shaft. Danger of injury!
- Water could flow around a capsule when not perforated by the blades and damage the appliance.
- Never use an already used, damaged or

- deformed capsule.
- If a capsule is blocked in the capsule compartment, turn the machine off and unplug it before any operation. Call the *Nespresso Club* or *Nespresso* authorized representative.
- Always fill the water tank with cold, fresh drinking water.
- Empty water tank if the appliance will not be used for an extended time (holidays, etc.).
- Replace water in water tank when the appliance is not operated for a weekend or a similar period of time.
- Do not use the appliance without the drip tray and drip grid to avoid spilling any liquid on surrounding surfaces.
- Do not touch hot surfaces. Use handles, protected surfaces or knobs.
- To avoid scalding, keep always the milk frother lid closed during preparation.
- Extreme caution must be used when moving an appliance containing hot liquids.
- Do not use any strong cleaning agent or solvent cleaner. Use a damp cloth and mild cleaning agent to clean the surface

- of the appliance.
- To clean machine, use only clean cleaning tools.
- When unpacking the machine, remove the plastic film and dispose.
- This appliance is designed for *Nespresso* coffee capsules available exclusively through the *Nespresso Club* or your *Nespresso* authorized representative.
- All *Nespresso* appliances pass stringent controls. Reliability tests under practical conditions are performed randomly on selected units. This can show traces of any previous use.
- *Nespresso* reserves the right to change instructions without prior notice.

Cleaning the Aeroccino

- Unplug appliance when not in use for a long period and before cleaning. Allow to cool down before putting on or taking off parts, and before cleaning. Remove the appliance from the base before cleaning.
- Please make sure the bottom of the

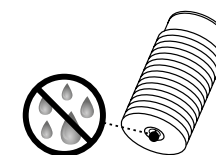

Aeroccino and area underneath the base is dry,

CONSIGNES DE SÉCURITÉ

especially the connector area, prior to use. Electricity and water together can cause a fatal electric shock.

- Never immerse the base nor the Aeroccino in water or other liquid. Do not clean in dishwasher. Electricity and water together can cause a fatal electric shock.



Descaling

- Nespresso descaling agent, when used correctly, helps ensure the proper functioning of your machine over its lifetime and that your coffee experience is as perfect as the first day.
- For coffee and coffee&milk machines, descale according to user manual recommendations or specific alerts.

SAVE THESE INSTRUCTIONS
Pass them on to any subsequent user.
This instruction manual is also available as a PDF at [nespresso.com](https://www.nespresso.com)



⚠️ AVERTISSEMENT: les consignes de sécurité font partie de l'appareil. Veuillez les lire attentivement avant d'utiliser votre nouvel appareil. Gardez-les dans un endroit où vous pourrez les retrouver et vous y référer ultérieurement.

⚠️ AVERTISSEMENT: lorsque ce symbole apparaît, veuillez consulter les mesures de sécurité pour éviter d'éventuels dangers et dommages.

ℹ️ INFORMATION: lorsque ce symbole apparaît, veuillez prendre connaissance du conseil pour une utilisation sûre et conforme de votre appareil.

- L'appareil est conçu pour préparer des boissons conformément à ces instructions.
- N'utilisez pas l'appareil pour d'autres usages que ceux prévus.

- Cet appareil a été conçu seulement pour un usage intérieur, pour un usage dans des conditions de températures non extrêmes.
- Protégez votre appareil des effets directs des rayons du soleil, des éclaboussures d'eau et de l'humidité.
- Cet appareil est uniquement destiné à un usage domestique. Il n'est pas conçu pour être utilisé dans: les espaces cuisines des magasins, bureaux et d'autres environnements de travail; les fermes; par les clients dans les hôtels, motels ou d'autres environnements résidentiels; des environnements type bed & breakfast.
- Cet appareil peut être utilisé par des enfants âgés d'au moins 8 ans, à condition qu'ils bénéficient d'une surveillance ou qu'ils aient reçu des instructions quant à l'utilisation de l'appareil en toute sécurité et qu'ils comprennent bien les dangers encourus. Le nettoyage et l'entretien par l'utilisateur ne doivent pas être effectués par des enfants, à moins qu'ils ne soient âgés de plus de 8 ans

- et qu'ils soient sous la surveillance d'un adulte.
- Conservez l'appareil et son câble hors de portée des enfants âgés de moins de 8 ans.
- Cet appareil peut être utilisé par des personnes dont les capacités physiques, sensorielles ou mentales sont réduites ou dont l'expérience ou les connaissances ne sont pas suffisantes, à condition qu'ils bénéficient d'une surveillance ou qu'ils aient reçu des instructions quant à l'utilisation de l'appareil en toute sécurité et en comprennent bien les dangers potentiels.
- Les enfants ne doivent pas utiliser l'appareil comme un jouet.
- N'utilisez l'appareil qu'avec la base fournie.
- Le fabricant décline toute responsabilité et la garantie ne s'appliquera pas en cas d'usage commercial, d'utilisations ou de manipulations inappropriées, de dommages résultant d'un usage incorrect, d'un fonctionnement

erroné, d'une réparation par un non professionnel ou du non respect des instructions.

Évitez les risques d'incendie et de choc électrique fatal.

- En cas d'urgence: débranchez immédiatement l'appareil de la prise électrique.
- Branchez l'appareil uniquement à des prises adaptées, facilement accessibles et reliées à la terre. Assurez-vous que la tension de la source d'énergie soit la même que celle indiquée sur la plaque signalétique. L'utilisation d'un branchement inadapté annule la garantie.

L'appareil doit être connecté uniquement après l'installation.

- Ne tirez pas le cordon d'alimentation sur des bords tranchants, attachez-le ou laissez-le pendre.
- Gardez le cordon d'alimentation loin de la chaleur et de l'humidité.
- Si le cordon d'alimentation ou la prise sont endommagés, ils doivent être

remplacés par le fabricant, l'agent de service ou des personnes disposant de qualifications identiques afin d'éviter tout risque.

- Ne pas faire fonctionner l'appareil si le câble ou la prise sont endommagés. Retourner l'appareil au Club *Nespresso* ou à un représentant *Nespresso* autorisé.
- Si une rallonge électrique s'avère nécessaire, n'utilisez qu'un câble relié à la terre, dont le conducteur a une section d'au moins 1.5 mm².
- Afin d'éviter de dangereux dommages, ne placez jamais l'appareil sur ou à côté de surfaces chaudes telles que les radiateurs, les cuisinières, les fours, les brûleurs à gaz, les feux nus, ou des sources de chaleur similaires.
- Placez-le toujours sur une surface horizontale, stable et régulière. La surface doit être résistante à la chaleur et aux fluides comme: l'eau, café, le détartrant ou autres.
- Ne placez pas l'appareil dans une armoire lorsque vous l'utilisez.
- Débranchez l'appareil de la prise électrique lorsqu'il n'est pas utilisé pendant une période prolongée. Débranchez en tirant par la fiche et non par le cordon d'alimentation ou il pourrait être endommagé.
- Avant le nettoyage et l'entretien de votre appareil, débranchez-le de la prise électrique et laissez-le refroidir.
- Pour débrancher l'appareil, arrêtez la préparation, puis retirez la fiche de la prise d'alimentation.
- Ne touchez jamais le fil électrique avec des mains mouillées.
- Ne plongez jamais l'appareil, en entier ou en partie, dans l'eau ou dans d'autres liquides.
- Ne mettez jamais l'appareil ou une partie de celui-ci dans un lave-vaisselle.
- L'électricité et l'eau ensemble sont dangereux et peuvent conduire à des chocs électriques mortels.
- N'ouvrez pas l'appareil. Voltage dangereux à l'intérieur.
- Ne mettez rien dans les ouvertures. Cela pourrait provoquer un incendie ou un choc électrique!

- L'utilisation d'accessoires non recommandés par le fabricant peut entraîner un incendie, un choc électrique ou des blessures.

Évitez les dommages possibles lors de l'utilisation de l'appareil.

- Ne laissez jamais l'appareil sans surveillance pendant son fonctionnement.
- Ne pas utiliser l'appareil s'il est endommagé, s'il est tombé ou s'il ne fonctionne pas parfaitement. Débranchez-le immédiatement de la prise électrique. Contactez le Club *Nespresso* ou un revendeur *Nespresso* agréé, pour la réparation ou le réglage de votre appareil.
- Un appareil endommagé peut provoquer des chocs électriques, brûlures et incendies.
- Refermez toujours bien complètement le levier et ne le soulevez jamais pendant le fonctionnement, des brûlures peuvent se produire.
- Ne mettez pas vos doigts sous la sortie café, il y a un risque de brûlure.

- Ne mettez pas vos doigts dans le compartiment à capsules ou dans le bac de récupération des capsules. Il existe un risque de blessure.
- L'eau peut s'écouler autour d'une capsule, quand celle-ci n'a pas été perforée par les lames, et endommager l'appareil.
- N'utilisez jamais une capsule usagée, endommagée ou déformée.
- Si une capsule est bloquée dans le compartiment à capsules, éteignez l'appareil et débranchez-le avant toute opération. Appelez le Club *Nespresso* ou un revendeur *Nespresso* agréé.
- Remplissez toujours le réservoir avec de l'eau fraîche, potable et froide.
- Videz le réservoir d'eau si l'appareil n'est pas utilisé pendant une durée prolongée (vacances etc. . .).
- Remplacez l'eau du réservoir d'eau quand l'appareil n'est pas utilisé pendant un week-end ou une période de temps similaire.
- N'utilisez pas l'appareil sans le bac d'égouttage et sa grille afin d'éviter de renverser du liquide sur les surfaces environnantes.
- Ne touchez pas les surfaces chaudes. Utilisez les poignées, les surfaces protégées et les boutons.
- Pour éviter tout risque de brûlure, garder le couvercle en permanence sur l'émulsionneur de lait pendant la préparation.
- Déplacez l'appareil avec une extrême prudence lorsque celui-ci contient des liquides chauds.
- Ne nettoyez jamais votre appareil avec un produit d'entretien ou un solvant.
- Utilisez un chiffon humide et un détergent doux pour nettoyer la surface de l'appareil.
- Lors du déballage de l'appareil, retirer le film plastique sur la grille d'égouttage.
- Cet appareil est conçu pour des capsules de café *Nespresso* disponibles exclusivement via le Club *Nespresso* ou votre revendeur *Nespresso* agréé.
- Tous les appareils *Nespresso* sont soumis à des contrôles sévères. Des tests de fiabilité, dans des conditions réelles d'utilisation, sont effectués au

hasard sur des unités sélectionnées. Certains appareils peuvent donc montrer des traces d'une utilisation antérieure.

- *Nespresso* se réserve le droit de modifier sans préavis la notice d'utilisation.

Nettoyage de l'Aeroccino

- Débranchez l'appareil en cas de non-utilisation prolongée et avant toute opération de nettoyage. Laissez-le refroidir avant de retirer ou de replacer les pièces, et de le nettoyer. Retirez l'appareil de sa base avant de le nettoyer.



- Veillez à ce que la partie inférieure de l'Aeroccino et la surface située sous la base soient sèches avant toute utilisation, et tout particulièrement la zone du connecteur. La présence simultanée d'électricité et d'eau peut provoquer des décharges électriques mortelles.
- N'immergez pas la base ou l'Aeroccino

dans l'eau ou tout autre liquide.



L'appareil ne peut être lavé au lave-vaisselle. L'électricité et l'eau ensemble vous exposent à un risque de choc électrique mortel.

Détartrage

- Lorsqu'il est utilisé correctement, le détartrant *Nespresso* permet d'assurer le bon fonctionnement de votre machine tout au long de sa durée de vie et de vous garantir une expérience de dégustation optimale, tasse après tasse.
- Pour les machines, procédez au détartrage conformément aux recommandations présentées dans le manuel utilisateur ou aux alertes spécifiques.

CONSERVEZ LES INSTRUCTIONS SUIVANTES Transmettez-les aux utilisateurs ultérieurs.

Ce manuel d'instruction est également disponible en version PDF sur [nespresso.com](https://www.nespresso.com)

EN OVERVIEW
FR PRÉSENTATION



PACKAGING CONTENT
CONTENU DE L'EMBALLAGE

SPECIFICATIONS
SPÉCIFICATIONS



Coffee Machine
Machine à café



Nespresso capsule tasting gift
Coffret de dégustation de capsules Nespresso



"Welcome to Nespresso" Brochure
Brochure de bienvenue Nespresso



User Manual
Manuel d'utilisation

EN267			
	21.8 cm	27.7 cm	37.2 cm
	220-240 V, 50-60 Hz, 1260 W		P Max. 19 Bar
	4.0 Kg		1 L



ENERGY SAVING MODE

MODE D'ÉCONOMIE D'ÉNERGIE

EN

FR

This machine is equipped with an energy saving feature. The machine will automatically enter power off mode after 9 minutes.

Cette machine est équipée d'une fonction d'économie d'énergie. La machine se met automatiquement en mode économie d'énergie au bout de 9 minutes.

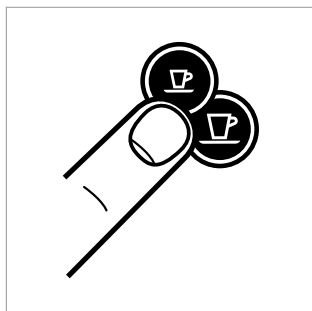

To turn the machine on either press the Espresso or Lungo button.

Pour allumer la machine, appuyez soit sur le bouton Espresso ou Lungo.

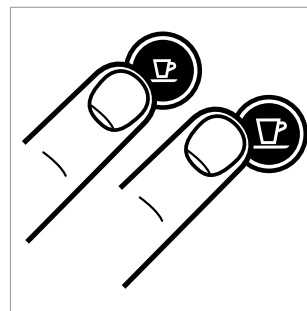

To turn the machine off before automatic Power Off mode, press both the Espresso and Lungo buttons simultaneously.

Pour éteindre la machine avant mise en veille automatique, appuyez simultanément sur les boutons Espresso et Lungo.

To change this setting: Pour modifier ce réglage:

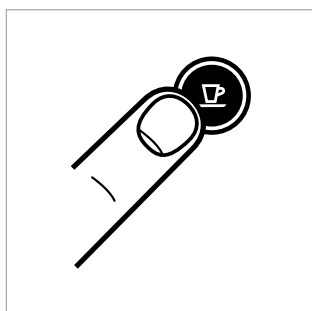

1. With the machine OFF, press and hold the Espresso button for 3 seconds.

1. Avec la machine éteinte, appuyez et maintenez le bouton Espresso pendant 3 secondes.

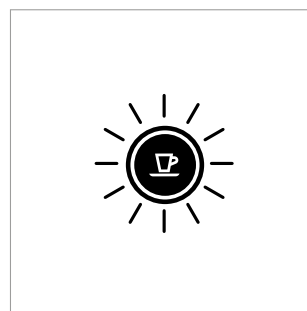

2. The Espresso button will blink to indicate the current setting.

2. Le bouton Espresso clignote pour indiquer le réglage actuel.

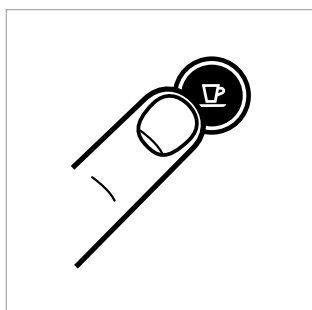

3. To change this setting press the Espresso button:
One time for power off mode after 9 minutes.

One more time for power off mode after 30 minutes.

3. Pour modifier ce réglage appuyez sur le bouton Espresso:

Une pression pour désactiver le mode économie d'énergie après

9 min. Une pression de plus pour désactiver le mode après 30 min.

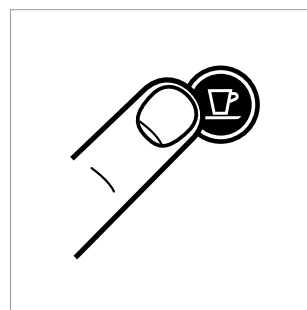

4. To exit the energy saving mode press the Lungo button for 3 seconds.

4. Pour quitter le mode d'économie d'énergie appuyez sur le bouton Lungo pendant 3 secondes.

EN FIRST USE OR AFTER A LONG PERIOD OF NON-USE
FR PREMIÈRE UTILISATION OU APRÈS UNE LONGUE PÉRIODE DE NON-UTILISATION

⚠ CAUTION: first read the safety precautions to avoid risks of fatal electrical shocks and fire.

⚠ REMARQUE: veuillez lire les consignes de sécurité pour éviter les risques de décharges électriques mortelles et d'incendie.

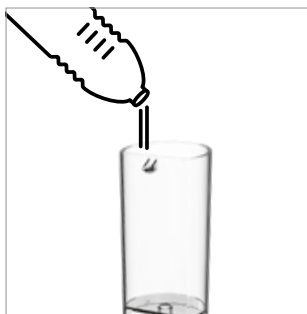

1. Rinse the water tank before filling with fresh drinking water.
1. Rincez le réservoir d'eau avant le remplissage avec de l'eau potable.



2. Place a container (min. 1 L) under the coffee outlet.
2. Placez un récipient (min. 1 L) sous la sortie café.

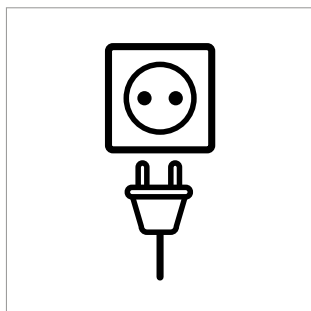

3. Plug into mains.
3. Branchez la machine au secteur.

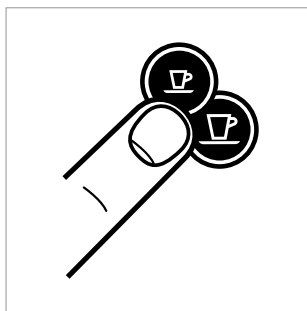

4. Press the Espresso or Lungo button to activate the machine.
4. Appuyez sur le bouton Espresso ou Lungo pour activer la machine.

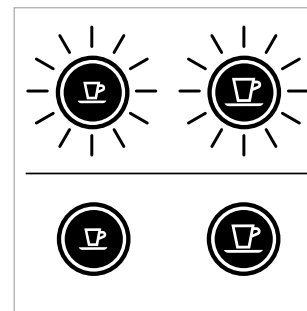

- Blinking Lights: heating up (25 sec)
 Voyants clignotants: préchauffage (25 sec)
- Steady Lights: ready
 Voyants allumés en continu: prêt

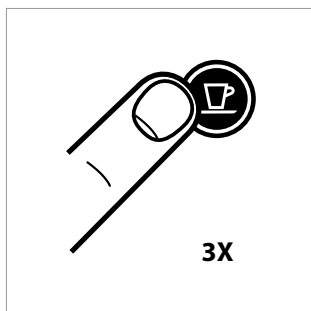

5. Press the Lungo button to rinse the machine. Repeat 3 times.
5. Appuyez sur le bouton Lungo pour rincer la machine. Répétez 3 fois.

6. Clean jug before first use and after every use according to instructions on page 15.
6. Nettoyez l'émulsionneur avant la première utilisation et après chaque utilisation selon les instructions sur la page 15.

COFFEE PREPARATION

PRÉPARATION DU CAFÉ

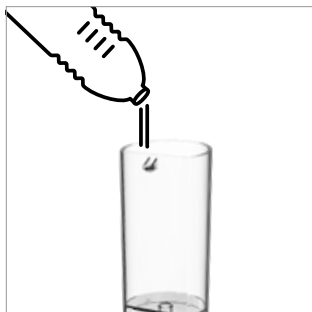

1. Rinse then fill the water tank with fresh drinking water.
1. Rincez le réservoir d'eau avant le remplissage avec de l'eau potable.

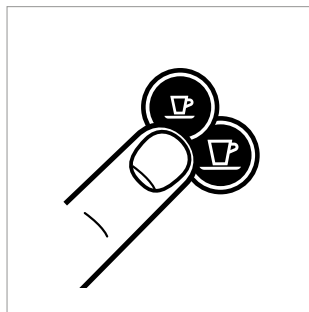

2. Press the Espresso or Lungo button to activate the machine.
2. Appuyez sur le bouton Espresso ou Lungo pour activer la machine.

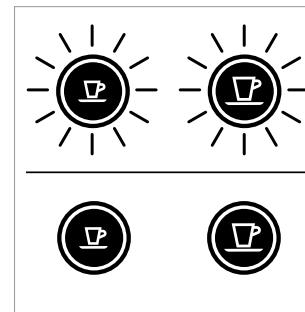

- Blinking Lights: heating up (25 sec)
Voyants clignotants: préchauffage (25 sec)
- Steady Lights: ready
Voyants allumés en continu: prêt



3. Lift the lever completely and insert the capsule.
3. Soulevez le levier complètement et insérez la capsule.

⚠ CAUTION: never lift lever during operation and refer to the safety precautions to avoid possible harm when operating the appliance.

i NOTE: during heat up, you can press either coffee button whilst blinking. The coffee will then flow automatically when the machine is ready.

⚠ ATTENTION: ne jamais lever la poignée pendant le fonctionnement et se référer aux consignes de sécurité pour éviter tout dommage.

i REMARQUE: lors du préchauffage, vous pouvez appuyer sur l'un des deux boutons de café clignotants. Le café s'écoule alors automatiquement lorsque la machine est prête.



4. Close the lever and place a cup under the coffee outlet.
4. Fermez le levier et placez une tasse sous la sortie café.

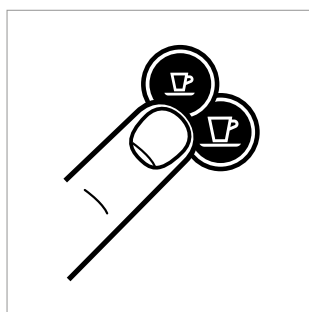

5. Press the Espresso (40 ml) or the Lungo (110 ml) button to start. Preparation will stop automatically. To stop the coffee flow or top up your coffee, press again.
5. Appuyez sur le bouton Espresso (40 ml) ou le Lungo (110 ml) pour démarrer. La préparation s'arrête automatiquement. Pour arrêter l'écoulement du café ou l'allonger, appuyez à nouveau.



6. Remove the cup. Lift and close the lever to eject the capsule into the used capsule container.
6. Retirez la tasse. Soulevez et fermez le levier pour éjecter la capsule dans le bac à capsules usagées.

EN PROGRAMMING THE WATER VOLUME

FR PROGRAMMATION DU VOLUME D'EAU

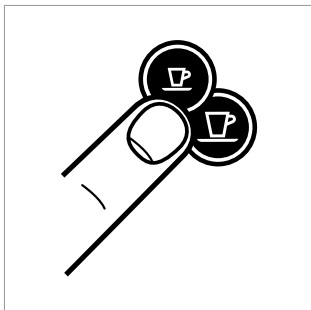

1. Turn the machine on and wait for it to be in ready mode (steady lights).
1. Mettez la machine sous tension et attendez qu'elle soit en mode prêt (Voyants allumés en continu).



2. Fill the water tank with fresh drinking water and insert the capsule.
2. Remplir le réservoir d'eau avec de l'eau potable et insérer la capsule.



3. Place a cup under the coffee outlet.
3. Placez une tasse sous la sortie café.

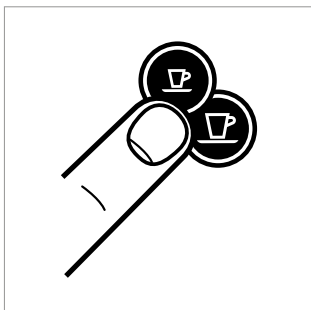

4. Press and hold the Espresso or Lungo button.
4. Appuyez et maintenez enfoncé le bouton Espresso ou Lungo.

5. Release button once the desired volume is served.
5. Relâchez le bouton une fois que le volume désiré est atteint.

6. Water volume level is now stored.
6. Le niveau du volume d'eau est maintenant mémorisé.

AEROCCINO INSTRUCTIONS OF USE

MODE D'UTILISATION DE L'ÉMULSIONNEUR DE LAIT

EN

FR

⚠ CAUTION: Risk of electrical shock and fire! Make sure the under side of the milk frother is dry.

⚠ ATTENTION: Risque d'électrocution et d'incendie! Assurez-vous que le dessous du mousser à lait est sec.

i TIP: For optimal milk froth, use whole or semi skimmed milk at refrigerated temperature (about 4-6 °C). To guarantee hygiene conditions, use heat treated milk (pasteurized), refrigerated & freshly opened only. Milk which has been frozen will not froth.

i CONSEIL: pour obtenir une mousse de lait parfaite, utilisez du lait entier ou demi-écrémé à température réfrigérée (environ 4-6 °C). Afin de garantir de bonnes conditions d'hygiène, utilisez uniquement du lait traité thermiquement (pasteurisé), réfrigéré et récemment ouvert. Du lait préalablement congelé ne produira pas de mousse.

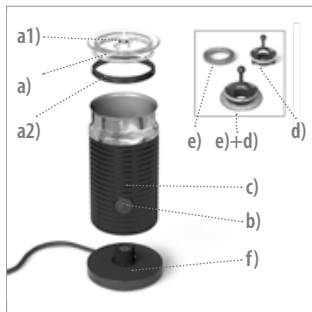

1. Overview: a) Lid a1) Storage area for frothing spring
a2) Seal b) Start/stop Button c) Milk frother d) Mixer
(for hot milk) e) Frothing spring (for milk froth) f) Base.
1. Vue générale: a) Couvercle a1) Base du ressort pour
faire mousser le lait a2) Joint b) Bouton Marche/Arrêt
c) Mousseur à lait d) Mélangeur (à lait chaud) e)
Spirale à mousse (pour la mousse de lait) f) Base.



2. Clean before the first use. Attach the relevant whisk.
2. Nettoyer avant la première utilisation.
Fixer le fouet correspondant.

⚠ CAUTION: To ensure hygienic conditions and proper maintenance of the equipment, it is highly recommended to not use special enriched milks, powdered reconstituted milks nor flavoured milks. **⚠ CAUTION:** Syrup, sugar, chocolate powder or any other additives should not be added directly in the jug. This may damage the coating during the preparation.

⚠ ATTENTION: Pour garantir de bonnes conditions d'hygiène et un entretien approprié de l'appareil et de ses pièces, il est fortement recommandé de ne pas utiliser de laits enrichis spéciaux, de laits en poudre reconstitués ou de laits aromatisés. **⚠ ATTENTION:** Ne versez jamais directement dans le pot du sirop, du sucre, de la poudre de chocolat ou tout autre additif. Ces produits risqueraient d'endommager le revêtement lors de la préparation.

EN AEROCCINO INSTRUCTIONS OF USE

FR MODE D'UTILISATION DE L'ÉMULSIONNEUR DE LAIT

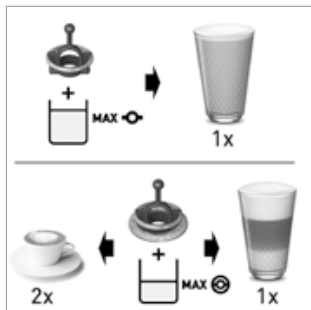

3. Fill milk frother up to one of the two "Max" level indicators.
3. Remplir l'émulsionneur à lait jusqu'à l'une des deux lignes indiquant le niveau maximum.

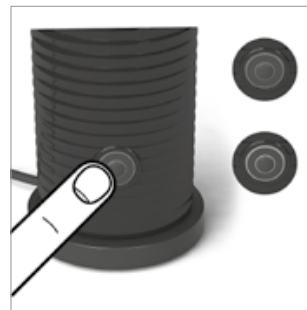

4. Place the lid on the Aeroccino. For a hot preparation, briefly press button to start. Button lights up Red. Take approx. 70-80 sec. For cold milk froth, keep button pressed for approx. 2 seconds. Button lights up Blue. Takes approx. 60 sec.
4. Placer le couvercle sur l'émulsionneur. Pour une boisson chaude, presser rapidement le bouton marche. Le bouton s'allume en rouge. Patienter de 70 à 80 secondes. Pour une mousse de lait froide, tenir le bouton enfoncé environ deux secondes. Le bouton s'allume en bleu. Patienter environ 60 secondes.

⚠ CAUTION: Use only a non-metal spoon to collect the foam in the jug. **⚠ CAUTION:** Clean before the first use and after each use according to the cleaning instructions. **⚠ CAUTION:** Ensure the jug is cold before removing it from the base. Or, if removing with care, rinse with cold water immediately to cool down the jug and avoid burning risks.

⚠ ATTENTION: utilisez uniquement une cuillère non métallique pour recueillir la mousse dans l'émulsionneur. **⚠ ATTENTION:** Nettoyez l'appareil avant la toute première utilisation en suivant les instructions de nettoyage. **⚠ ATTENTION:** veillez à ce que l'émulsionneur soit froid avant de le retirer de la base. Sinon, retirez-le avec précaution et rincez-le immédiatement à l'eau froide pour éviter les risques de brûlure.

CLEANING THE AEROCCINO

NETTOYAGE DE L'ÉMULSIONNEUR DE LAIT

EN

FR

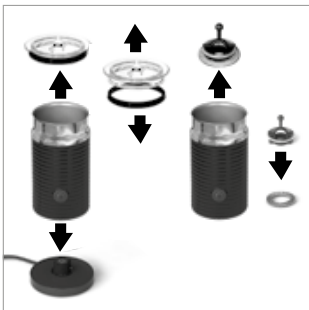

1. Remove the jug from the base, remove seal from lid, remove the whisk, remove the spring from the whisk.

1. Retirez l'émulsionneur de la base. Retirez le joint du couvercle. Retirez le batteur, puis détachez son ressort.

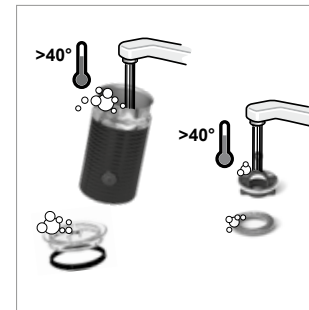

2. Wash inner jug, seal, lid, whisk and spring with detergent and rinse with warm/hot water.

2. Lavez l'intérieur de l'émulsionneur, le joint, le couvercle, le batteur et le ressort avec du détergent, puis rincez à l'eau chaude/tiède.

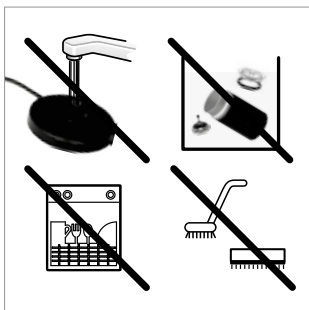

3. Do not put the jug in the dishwasher and do not immerse into water for cleaning purposes, do not water the bottom part of the Aeroccino which contains the electrical plug, but clean the interior of the Aeroccino with detergent and rinse with warm/hot water. Use non-abrasive materials.

3. L'appareil ne peut être lavé au lave-vaisselle et ne doit pas être immergé dans l'eau afin d'être nettoyé. La partie inférieure de l'Aeroccino ne doit pas être arrosée car elle contient le connecteur électrique, mais nettoyez la partie intérieure de l'Aeroccino avec un détergent et rincez à l'eau chaude. Utilisez des produits de nettoyage non abrasifs.

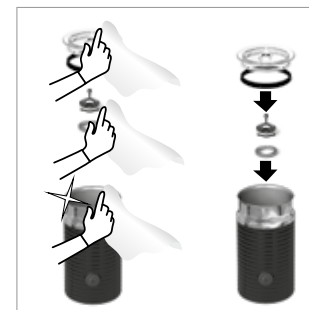

4. Dry all Aeroccino parts with a fresh and clean towel, cloth or paper and reassemble all parts.

4. Séchez toutes les pièces de l'émulsionneur à l'aide d'une serviette, d'un chiffon ou de papier absorbant propre et doux, puis assemblez-les de nouveau.

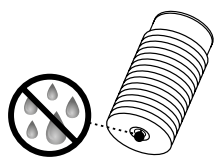

⚠ CAUTION: In case base needs to be cleaned unplug it first and use only a damp cloth. Make sure the connector is dry before operating. Do not immerse the base in water neither put in the dishwasher. **⚠ CAUTION:** If the bottom part of the jug is wet, dry it before putting it back in contact with the plug. **⚠ CAUTION:** Only use non-abrasive cleaning materials. Do not use abrasives, sharp objects, brushes: risk of scratches and harm to the jug coating.

⚠ ATTENTION: si la base a besoin d'être nettoyée, commencez par la débrancher, puis utilisez un chiffon humide. Vérifiez que le connecteur est sec avant de procéder au nettoyage. N'immergez pas la base dans l'eau et ne la placez jamais au lave-vaisselle. **⚠ ATTENTION:** si la partie inférieure de l'émulsionneur est humide, séchez-la avant de la rebrancher au connecteur de la base. **⚠ ATTENTION:** utilisez uniquement des chiffons non abrasifs. N'utilisez pas de produits abrasifs, d'objets pointus ou de brosses : vous risqueriez de rayer l'émulsionneur et d'endommager son revêtement.

EN EMPTYING THE SYSTEM BEFORE A PERIOD OF NON-USE AND
FR FOR FROST PROTECTION, OR BEFORE A REPAIR
VIDANGE DU SYSTÈME AVANT UNE PÉRIODE D'INUTILISATION,
POUR LA PROTECTION CONTRE LE GEL OU AVANT UNE RÉPARATION

i NOTE: your machine will be blocked for 10 minutes after emptying mode.

i REMARQUE: votre machine sera bloquée pendant 10 minutes après avoir quitté le mode vidange.

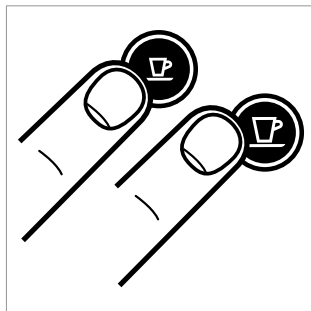

1. To enter the emptying mode, press both the Espresso and Lungo button to turn the machine off.
1. Pour entrer dans le mode de vidange, appuyez simultanément sur les boutons Espresso et Lungo pour éteindre la machine.



2. Remove the water tank and open the lever.
2. Retirez le réservoir d'eau et ouvrez le levier.

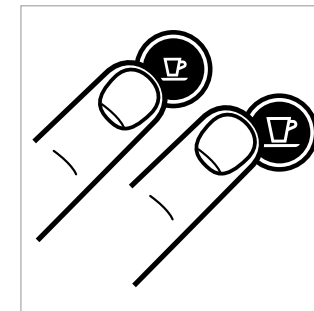

3. Press both the Espresso and Lungo button for 3 seconds.
3. Appuyez simultanément sur la touche Espresso et Lungo pendant 3 secondes.

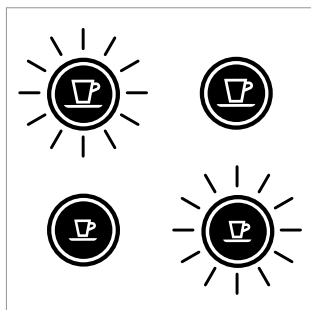

Both LEDs blink alternatively.
Les deux voyants clignotent alternativement.



4. Close the lever.
4. Fermez le levier.

5. Machine switches off automatically.
5. La machine s'arrête automatiquement.

6. Empty and clean the used capsule container and drip tray.
6. Vider et nettoyer le bac à capsules usagées et bac de récupération.

RESET TO FACTORY SETTINGS

RESTAURER LES RÉGLAGES D'USINE

EN

FR

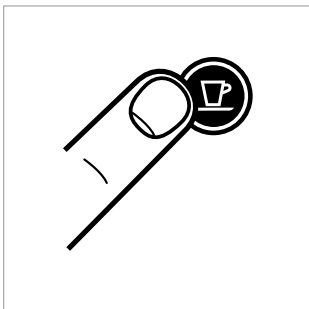

1. With the machine OFF, press and hold down the Lungo button for 5 seconds.
1. Avec la machine éteinte, appuyez et maintenez enfoncé le bouton Lungo pendant 5 secondes.

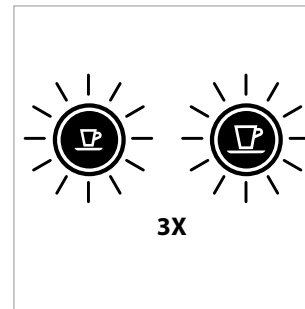

2. LEDs will blink fast 3 times to confirm machine has been reset to factory settings.
2. Les voyants clignotent rapidement 3 fois pour confirmer la réinitialisation de la machine aux réglages d'usine.

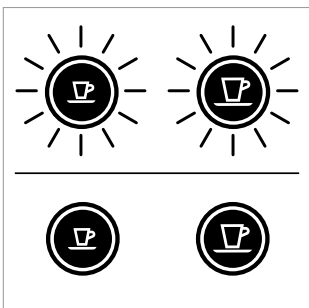

3. LEDs will then continue to blink normally, as heating up, until ready.
3. Les voyants continueront à clignoter normalement, pendant le préchauffage, jusqu'à ce qu'elle soit prête.

Steady lights: machine ready
Voyants allumés en continu: prêt

Factory settings

Espresso Cup: 40 ml
Lungo Cup: 110 ml
Power Off mode: 9 min

Les réglages d'usine:

Tasse Espresso: 40 ml
Tasse Lungo: 110 ml
Mode veille: 9 min

EN DESCALING / DÉTARTRAGE

FR www.nespresso.com/descaling / www.nespresso.com/descaling

i NOTE: duration approximately 15 minutes.

i REMARQUE: la durée approximative est de 15 minutes.



1. Remove the capsule and close the lever.

1. Retirez la capsule et fermez le levier.



2. Empty the drip tray and used capsule container.

2. Videz le bac de récupération et le bac à capsules usagées.

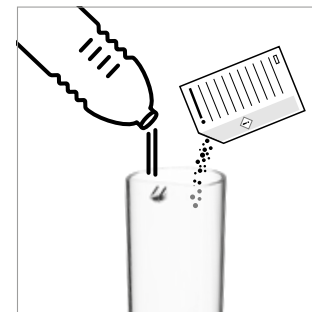

3. Fill the water tank with 0.5 L of fresh drinking water and add 1 Nespresso descaling liquid sachet.

3. Remplir le réservoir d'eau avec 0.5 L d'eau potable et ajouter 1 liquide de détartrage Nespresso.



4. Place a container (min. volume 1 L) under the coffee outlet.

4. Placez un récipient (min. 1 litre de volume) sous la sortie café.

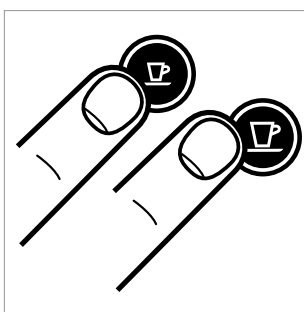

5. To enter the descaling mode, while the machine is turned on, press both the Espresso and Lungo buttons for 3 seconds.

5. Pour entrer dans le mode de détartrage, (machine allumée), appuyez simultanément sur les boutons Espresso et Lungo pendant 3 secondes.

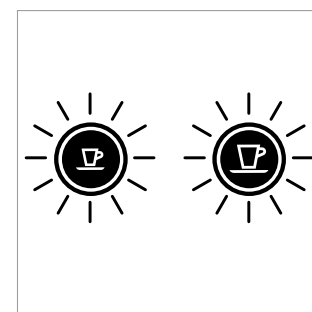

Both LEDs blink.

Les deux voyants clignotent.

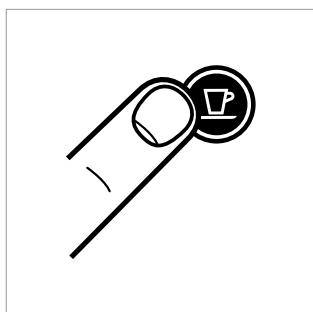

6. Press the Lungo button and wait until the water tank is empty.

6. Appuyez sur le bouton Lungo et laissez l'eau s'écouler jusqu'à ce que le réservoir soit vide.



7. Refill the water tank with the used descaling solution collected in the container and repeat step 4 and 6.

7. Remplir le réservoir d'eau avec la solution de détartrage usagée recueillie dans le récipient et répétez l'étape 4 et 6.

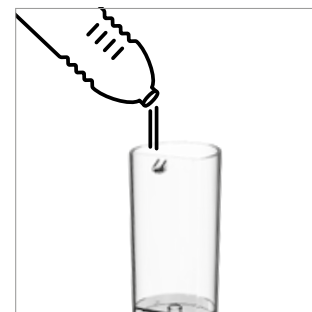

8. Empty and rinse the water tank. Fill with fresh drinking water.

8. Vider et rincer le réservoir d'eau. Remplissez avec de l'eau potable.

9. When ready, repeat step 4 and 6 to now rinse the machine.

9. Lorsque vous êtes prêt, répétez l'étape 4 et 6 puis rincez la machine.

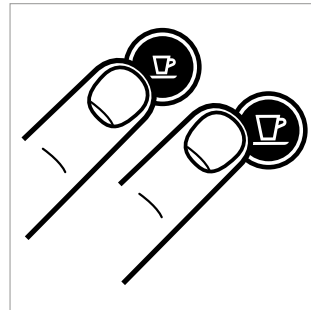

10. To exit the descaling mode, press both the Espresso and Lungo buttons for 3 seconds.

10. Pour quitter le mode de détartrage, appuyez simultanément sur les boutons Espresso et Lungo pendant 3 secondes

11. The machine is now ready for use.

11. La machine est maintenant prête à l'emploi.

⚠ CAUTION: the descaling solution can be harmful. Avoid contact with eyes, skin and surfaces. The following table will indicate the descaling frequency required for the optimum performance of your machine, based on water hardness. For any additional questions you may have regarding descaling, please contact your *Nespresso Club*.

⚠ AVERTISSEMENT: la solution de détartrage peut être nocive. Évitez le contact avec les yeux, la peau et les surfaces. Sur la base de la dureté de l'eau, le tableau suivant vous indiquera la fréquence de détartrage requise pour une performance optimale de votre machine. Pour tout renseignement complémentaire sur le détartrage, veuillez contacter votre *Club Nespresso*.

Water hardness: Dureté de l'eau:			Descal after: Détartre après:		fH: French grade fH: Indice français dH: German grade dH: Indice allemand CaCO ₃ : Calcium carbonate CaCO ₃ : Carbonate de calcium
fH	dH	CaCO ₃	Cups Tasses (40 ml)		
36	20	360 mg/l	300		
18	10	180 mg/l	600		
0	0	0 mg/l	1 200		



EN CLEANING / NETTOYAGE

FR

⚠ WARNING

Risk of fatal electrical shock and fire.

Never immerse the appliance or part of it in water.

Be sure to unplug the machine before cleaning.

Do not use any strong cleaning agent or solvent cleaner.

Do not use sharp objects, brushes or sharp abrasives.

Do not place in a dishwasher.

⚠ ATTENTION

Risque d'électrocution mortelle et d'incendie.

Ne plongez jamais l'appareil ou une partie de celui-ci dans l'eau.

Assurez-vous d'avoir débranché la machine avant de la nettoyer.

Ne pas utiliser de détergent fort ou solvant.

Ne pas utiliser d'objets tranchants, des brosses ou abrasifs tranchants.

Ne placez pas dans un lave-vaisselle.

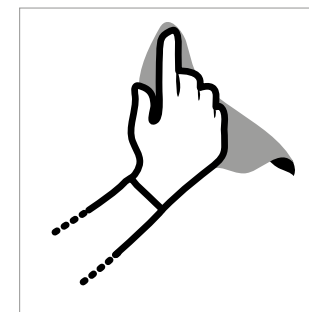

Clean the coffee outlet regularly with a soft damp cloth.

Nettoyez la sortie du café régulièrement avec un chiffon doux et humide.



Maintenance unit can be removed in separate pieces for easy cleaning.

L'unité de maintenance peut être retirée en pièces détachées pour un nettoyage facile.

TROUBLESHOOTING / PANNES

EN

FR

No light indicator.	→ Check the mains, plug, voltage, and fuse. In case of problems, call the <i>Nespresso</i> Club.
No coffee, no water.	→ First use: fill water tank with warm water (max. 55° C) and run through machine according to instructions on page 10. → Water tank is empty. Fill water tank. → Descal if necessary; see Descaling section.
Coffee comes out very slowly.	→ Flow speed depends on the coffee variety. → Descal if necessary; see Descaling section.
Coffee is not hot enough.	→ Preheat cup. → Descal if necessary.
Capsule area is leaking (water in capsule container).	→ Position capsule correctly. If leakages occur, call the <i>Nespresso</i> Club.
Irregular blinking.	→ Send the appliance for repair - Contact the <i>Nespresso</i> Club.
No coffee, just water runs out (despite inserted capsule).	→ In case of problems, call the <i>Nespresso</i> Club.
The jug does not start.	→ Be sure to position the jug correctly on a clean base. Be sure to attach the whisk to the jug correctly.
Quality of milk froth not up to standard.	→ Be sure to use whole or semi-skimmed milk at refrigerated temperature (about 4-6° C). → Be sure to use the appropriate whisk and the jug is clean → It is highly recommended to not use special enriched milks, powdered reconstituted milks nor flavoured milks.
Red Button blinking.	→ a) The appliance is too hot. Rinse it under cool water b) Whisk is missing c) Not enough milk. Fill milk frother up to one of the two "max" level.
Milk Overflows.	→ Be sure to use the appropriate whisk and check the corresponding indicator level.

Pas de voyant lumineux.	→ Vérifier l'alimentation secteur, la prise, la tension et le fusible. En cas de problèmes, appeler le Club <i>Nespresso</i> .
Pas de café, pas d'eau.	→ Première utilisation: rincer la machine à l'eau chaude (max. 55° C) conformément aux instructions de la page 10. → Le réservoir d'eau est vide. Remplir le réservoir d'eau. → Détartre si nécessaire; voir section Détartrage.
Le café s'écoule très lentement.	→ La vitesse d'écoulement dépend du type de café. → Détartre si nécessaire; voir section Détartrage.
Le café n'est pas assez chaud.	→ Préchauffer la tasse. → Détartre si nécessaire.
Fuite dans la zone des capsules (de l'eau dans le réservoir à capsules).	→ Positionner la capsule correctement. Si la fuite persiste, appeler le Club <i>Nespresso</i> .
Clignotement à intervalles irréguliers.	→ Envoyer l'appareil en réparation ou appeler le Club <i>Nespresso</i> .
Il n'y a pas de café, seulement de l'eau qui s'égoutte (malgré qu'une capsule soit insérée).	→ En cas de problème, appelez le <i>Nespresso</i> Club.
L'émulsionneur de lait ne démarre pas.	→ Vérifiez que le réservoir à lait est positionné correctement sur une base propre, Vérifiez que le fouet est bien attaché au pot correctement.
La qualité de la mousse de lait laisse à désirer.	→ Vérifiez que vous utilisez du lait entier ou demi écrémé à une température réfrigérée (environ 4-6° C). → Vérifier que vous utilisez le fouet approprié, et que le réservoir à lait est propre. → Il est fortement recommandé de ne pas utiliser de laits enrichis spéciaux, de laits en poudre reconstitués ou de laits aromatisés.
Le bouton rouge clignote.	→ a) L'appareil est trop chaud/le réservoir à lait est trop chaud. Rincez le sous l'eau froide b) Le fouet n'est pas en place c) Il n'y a pas assez de lait. Remplissez le réservoir à lait jusqu'à l'un des deux niveaux «max».
Le lait déborde.	→ Vérifiez que vous utilisez le fouet approprié, et vérifiez l'indication de niveau correspondant.

EN CONTACT THE *NESPRESSO* CLUB

FR CONTACTER LE CLUB *NESPRESSO*

As we may not have foreseen all uses of your appliance, should you need any additional information, in case of problems or simply to seek advice, call the *Nespresso* Club or your *Nespresso* authorized representative.

Contact details for your nearest *Nespresso* Club or your *Nespresso* authorized representative can be found in the "Welcome to *Nespresso*" folder in your machine box or at nespresso.com

Pour toute information supplémentaire, en cas de problème ou pour obtenir des conseils, appelez le Club *Nespresso*.

Les coordonnées de votre Club *Nespresso* sont disponibles dans le dossier «Bienvenue chez *Nespresso*» dans la boîte de votre machine ou sur nespresso.com

DISPOSAL AND ENVIRONMENTAL PROTECTION RECYCLAGE ET PROTECTION DE L'ENVIRONNEMENT

This appliance complies with the EU Directive 2012/19/EC. Packaging materials and appliance contain recyclable materials.

Your appliance contains valuable materials that can be recovered or can be recycled. Separation of the remaining waste materials into different types facilitates the recycling of valuable raw materials. Leave the appliance at a collection point. You can obtain information on disposal from your local authorities.

To know more about *Nespresso* sustainability strategy, go to www.nespresso.com/positive

Cet appareil est conforme à la Directive de l'UE 2012/19/CE. Les matériaux d'emballage et l'appareil contiennent des matières recyclables. Votre appareil contient des matériaux valorisables qui peuvent être récupérés ou recyclés. Le tri des matériaux en différentes catégories facilite le recyclage des matières premières valorisables. Déposez l'appareil à un point de collecte.

Pour obtenir des renseignements sur le recyclage, contactez les autorités locales.

Pour en savoir plus sur les engagements de *Nespresso* en matière de recyclage et de protection de l'environnement, rendez-vous sur www.nespresso.com/positive

LIMITED WARRANTY

GARANTIE LIMITÉE

EN

FR

De'Longhi warrants this product against defects in materials and workmanship for a period of two years from the date of purchase. During this period, De'Longhi will either repair or replace, at its discretion, any defective product at no charge to the owner. Replacement products or repaired parts will be guaranteed for only the unexpired portion of the original warranty or six months, whichever is greater. This limited warranty does not apply to any defect resulting from accident, misuse, improper maintenance, or normal wear and tear. Except to the extent allowed by applicable law, the terms of this limited warranty do not exclude, restrict or modify, and are in addition to, the mandatory statutory rights applicable to the sale of the product to you. If you believe your product is defective, contact De'Longhi for instructions on where to send or bring it for repair.

De'Longhi garantit ce produit contre tous les défauts matériels et de fabrication pour une période de deux ans à compter de la date d'achat. Pendant cette période, De'Longhi réparera ou remplacera, à sa discrétion, tout produit défectueux sans frais supplémentaires pour son propriétaire. Les produits de remplacement ou les pièces réparées seront exclusivement garantis pour la part non expirée de la garantie initiale ou pendant six mois, la durée retenue étant la plus longue. Cette garantie limitée ne s'applique pas à un quelconque défaut résultant d'un accident, d'un usage inapproprié de la machine, d'un mauvais entretien ou d'une usure normale. Sauf si cela est prévu par la législation en vigueur, les conditions de cette garantie limitée n'excluent, ni ne restreignent, ni ne modifient les droits légaux obligatoires relatifs à votre achat, voire y sont complémentaires. Si vous estimez que votre produit est défectueux, contactez De'Longhi pour obtenir des précisions sur l'adresse à laquelle il convient de l'envoyer ou de l'apporter pour réparation.